

ELECTRIC AIRSOFT, cal. 6 MM



Owner's manual • Manuel du propriétaire • Manual de operación del usuario

M4 CFR

Ages
18+

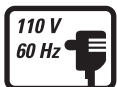

READ THIS OWNER'S MANUAL COMPLETELY. This airsoft gun is not a toy. Treat it with the same respect you would a firearm. Always carefully follow the safety instructions found in this owner's manual and keep this manual in a safe place for future use.

⚠ WARNING NOT A TOY. ADULT SUPERVISION IS REQUIRED. MISUSE MAY CAUSE SERIOUS INJURY, ESPECIALLY TO THE EYE. EYE PROTECTION DESIGNED FOR AIRSOFT GUNS MUST BE WORN BY THE USER AND ANY PERSON WITHIN RANGE. READ THIS OWNER'S MANUAL BEFORE USING. MAY BE DANGEROUS UP TO 220 YARDS (200 METERS).

Buyer should be at least 18 years of age to purchase this airsoft gun. Read all instructions before using. The purchaser and user should conform to all laws governing the purchase, use and ownership of airsoft guns. Read the enclosed owner's manual carefully before loading or using the airsoft gun. Eye protection required.

EN	Owner's manual	2 – 9
FR	Manuel du propriétaire	10 – 17
ES	Manual de operación del usuario	18 – 25



SAFETY INSTRUCTIONS



DESCRIPTION



OPERATION





CARE



SAFETY INSTRUCTIONS

⚠ WARNING This airsoft gun can cause serious injury or death. Read and follow the owner's manual carefully. Do not load a projectile into the airsoft gun until you are ready to shoot. If you do load a projectile and then decide not to shoot, remove it either manually or by shooting the airsoft gun at a safe target. An unloaded airsoft gun which is "ON SAFE" is safest. Accidents happen fast, please handle the airsoft gun safely.

Airsoft guns differ in their operation and you are never ready to fire any gun until you are thoroughly familiar with it. Read the following owner's manual thoroughly prior to operating.

These symbols and safety signal words,   **NOTICE**, mark warnings, cautions, and notices in this owner's manual. Carefully follow them for your own safety and the safety of others.

⚠ CAUTION

Failure to follow the instructions and recommendations in this owner's manual may result in bodily injury including face, eye, and ear injury, blindness, or deafness.



**EYE PROTECTION
REQUIRED
WEAR YOUR
SHOOTING GLASSES**

Operating Procedures

1. Reviewing Safety
2. Learning the Parts of Your Airsoft Gun
3. Operating the Safety
4. Rechargeable Battery
5. Stock Adjustment
6. Adjusting the Sights
7. Adjustable Hop Up
8. Loading and Unloading Projectiles
9. Aiming and Firing Safely
10. Maintaining Your Airsoft Gun
11. Trouble Shooting
12. Repair / Service / Warranty



SAFETY INSTRUCTIONS

EN

1. REVIEWING SAFETY

- You and others with you **MUST** wear shooting glasses to protect your eyes. If you wear reading glasses the lenses must be certified for impact resistance or you should wear safety glasses intended for use over normal optical reading glasses.
- You and others with you should always wear eye and face protection designed for airsoft guns.
- Always aim in a SAFE DIRECTION. Always keep the muzzle of the airsoft gun pointed in a SAFE DIRECTION. A SAFE DIRECTION is defined as always pointing the airsoft gun and/or the muzzle of the airsoft gun in a direction, in which if it were to discharge, it would not cause any injury or damage. Controlling where the muzzle or front of the barrel is pointed at all times is very important.
- Always keep your finger off the trigger and out of the trigger guard until ready to shoot.
- Never point the airsoft gun at anything you do not intend to shoot.
- Always treat the airsoft gun as though it is loaded and with the same respect you would a firearm.
- Never look down the barrel of an airsoft gun.
- Always keep the airsoft gun "ON SAFE" until you are ready to shoot.
- Always check to see if the airsoft gun is unloaded when getting it from another person or from storage.
- Use .24 caliber (6 mm) plastic BBs only.
- Never reuse ammunition.
- Do not shoot at hard surfaces or at the surface of water. The BB may bounce off or ricochet and hit someone or something you had not intended to hit.
- Do not shoot at fragile objects such as windows.
- Place the backstop in a location that will be safe should the backstop fail.
- Your backstop should be checked for wear before and after each use. All backstops are subject to wear and will eventually fail. Replace your backstop if the surface is worn or damaged or if a ricochet occurs.
- Do not attempt to disassemble or tamper with your airsoft gun. Unauthorized repairs or modifying the function of your airsoft gun in any way may be unsafe and will void your warranty.
- Before you store your airsoft gun, make sure it is unloaded and the power source is removed.
- Always store your airsoft gun in a secure location away from unauthorized users and separate from ammunition.

⚠ WARNING Do not brandish or display this airsoft gun in public – it may confuse people and may be a crime. Police and others may think it is a firearm. This could cause aggressive action that could lead to your death. Do not change the coloration and markings to make it look more like a firearm.

⚠ WARNING Never assume that because the airsoft gun no longer fires a BB and/or the magazine is removed from the grip frame that a plastic BB is not lodged in the barrel. Always treat the airsoft gun as though it is loaded and with the same respect you would a firearm.

⚠ WARNING Never leave a cocked or loaded airsoft gun unattended! You should store this gun in unloaded and decocked condition. Put the safety "ON SAFE" and make carefully sure that the barrel is clear. Keep the gun away from children and persons not skilled in the use of arms. Keep gun and projectiles separate from each other so that unauthorized persons have no access to it.



2. LEARNING THE PARTS OF YOUR AIRSOFT GUN



TECHNICAL DATA

Product Name	M4 CFR
Caliber/Ammo	cal. 6 mm BB
Energy	> 1,0 JOULE
Velocity	430 fps (131 mps) with 0.12 g BB
Rate of Fire	750 RPM
Barrel length	13.8 in. (350 mm)
Weight	5.35 lbs. (2268 g)
Overall Length	29.75-32.75 in. (755-832 mm)
Magazine capacity	300 BBs
Dangerous distance	220 yards (200 m)

⚠ WARNING You should make it a habit to leave the safety always in the "ON SAFE" position until you intend to fire.

⚠ CAUTION

- Only handle the airsoft gun when it is "ON SAFE."
- Always make sure that the muzzle points into a safe direction.

3. OPERATING THE SAFETY



SAFE





4. RECHARGEABLE BATTERY

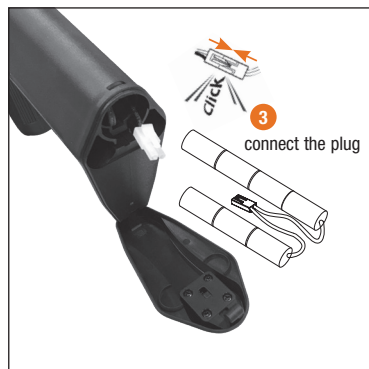
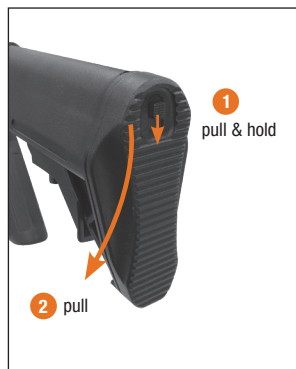

CAUTION! Do not crush the cables.

⚠ CAUTION

- When batteries have almost lost their charge they can cause gearbox malfunctions that require repair.
- Batteries should never be over-charged. This can damage the cell.
- There is no warranty for batteries. Use only those batteries of min. 9.6 V 1600 mAh.

⚠ WARNING Only use original rechargeable batteries distributed by Umarex USA company. Note that batteries must not be put in the household waste. Dispose of them properly. Hand them in at your local shop for disposal or take them to a used battery collection location.

5. STOCK ADJUSTMENT

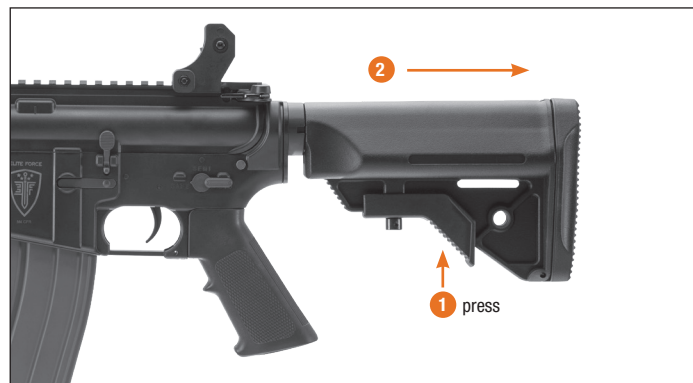



6. ADJUSTING THE SIGHTS

**FRONT SIGHT
ADJUSTMENT
FOR
ELEVATION**

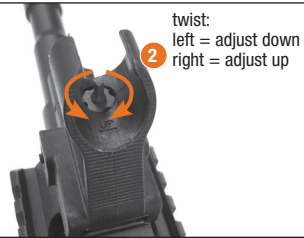
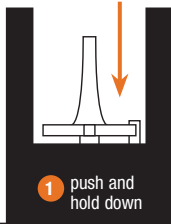

REAR SIGHT ADJUSTMENT FOR WINDAGE

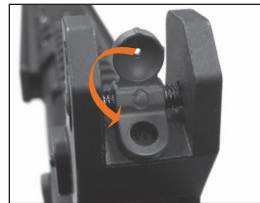
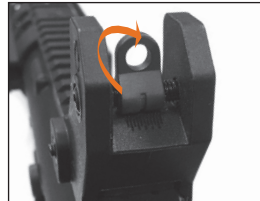
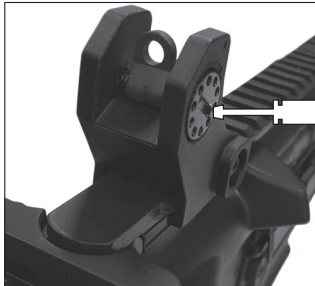

Windage adjustment

Shoot too far right:



Shoot too far left:

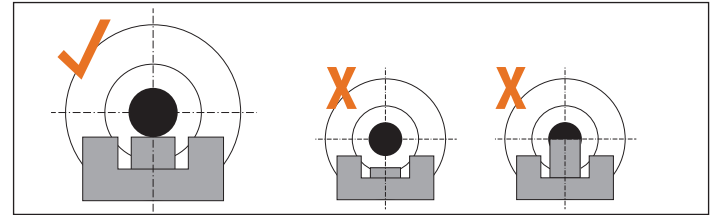

7. ADJUSTABLE HOP UP

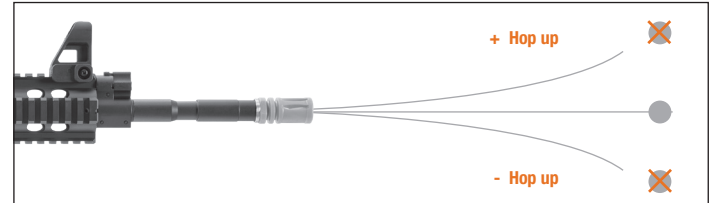
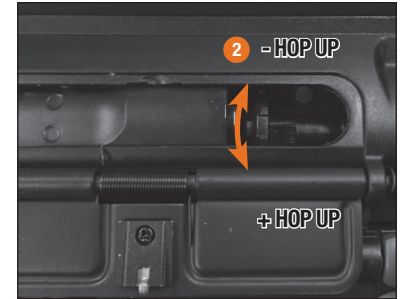



OPERATION

EN

8. LOADING AND UNLOADING PROJECTILES

CAUTION



Only use flawless BBs: Never use the following BBs:

1 diameter larger than 6 mm, 2 with edges, 3 both halves not aligned, 4 used, soiled. Warranty expires if non-recommended BBs are used.

It's recommended to use precision BBs from Umarex USA / Elite Force. To ensure proper operation of the magazine, protect it from dirt and dust.



WARNING Use .24 caliber (6 mm) plastic BBs only in this airsoft gun. Use of any other ammunition can cause injury to you or damage to the airsoft gun.





9. AIMING AND FIRING SAFELY

⚠ WARNING Make sure that the muzzle of the gun always points in a safe direction. Never aim at pets or unsuspecting persons. Always treat your gun as if it was loaded and ready to fire.

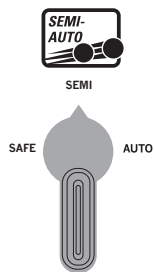

⚠ CAUTION

Do not pull the trigger too fast in succession. It may cause a gear jam. Do not switch the fire selector while pulling the trigger. This causes severe damage to your airsoft gun.

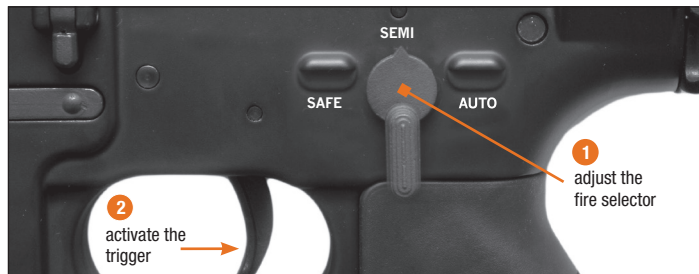
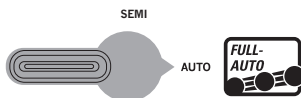

10. MAINTAINING YOUR AIRSOFT GUN

⚠ WARNING Never attempt to clean the gun without having put the safety "ON SAFE" first, remove the magazine and battery, then check that the barrel is clear.

⚠ CAUTION

- Adjust the hop up to its normal position before cleaning the airsoft gun.
- Do not force the rod into the barrel, as this could cause damage.
- Never drip silicone oil directly into the barrel.

NOTICE Perform routine inspections of the airsoft gun to check for proper operation.

BARREL CLEANING

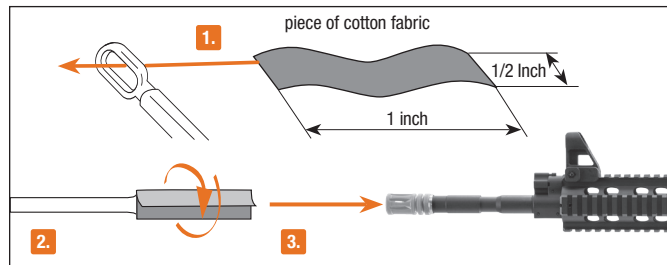

Put the safety "ON SAFE" and remove the magazine and battery. Prepare a thin rod with a length of approx. 16 inches. Attach a piece of cotton fabric to its end and clean the barrel with some silicone oil.

The exposed metal parts should be wiped clean using a slightly oiled cloth after handling to prevent rust. Use light acid free and resin free oil. RWS Spring Cylinder Oil is excellent for this.

Good care and maintenance of the gun will provide you with many years of pleasant shooting.



CAUTION

Oils that contain acid or resin can damage seals and possibly the finish of the stock.

11. TROUBLE SHOOTING

PROBLEMS	POSSIBLE CAUSES						
	Safety engaged	Battery / Magazine empty	Dirty barrel	Extreme temperatures	Wrong ammunition	Ammunition loaded incorrectly	Sight not properly adjusted
Faulty shooting direction			●	●	●	●	●
Gun does not shoot	●	●			●	●	
Low shooting speed			●	●	●	●	

12. REPAIR / SERVICE / WARRANTY

Do not return defective or damaged product to the dealer. If your airsoft gun needs repair, call Umarex USA (479) 646-4210 and ask for the Service Department or visit www.umarexusa.com. DO NOT ATTEMPT TO DISASSEMBLE IT! Your airsoft gun requires special tools and fixtures to repair it. Any disassembly or modification not performed by Umarex USA will void the warranty.

CAUTION

The components of this airsoft gun were engineered and manufactured to deliver optimum performance. Any modification or tampering with an airsoft gun may cause a malfunction, void your warranty and may make it unsafe to use. Any change in performance (such as a lowered trigger pull force and shortened trigger travel) indicates possible modification, tampering and/or wear. Such airsoft gun should be inspected, replaced, or properly repaired by only qualified Umarex USA personnel. Any airsoft gun that has been dropped should be checked by qualified personnel to ensure that its function has not been affected.

60 DAY LIMITED WARRANTY

This product is warranted to the retail consumer for 60 days from the date of purchase against defects in material and workmanship and is not transferable.

WHAT IS COVERED: Replacement parts and labor.

WHAT IS NOT COVERED: Shipping charges to Umarex USA for defective product and damages caused by abuse or failure to perform normal maintenance as well as any other expense. Consequential damages, or incidental expenses, including damage to property. Some states do not allow the exclusion or limitation of incidental or consequential damages, so the above limitation or exclusion may not apply to you.

WARRANTY CLAIMS: Warranty Claims and Repair for U.S. and Canadian customers only. Call Umarex USA (479) 646-4210 and ask for the Service Department. If it is determined a return is necessary, you will be issued a Return Authorization Number. Write this number boldly on the box and return the product prepaid to Umarex USA (Canadian customers will be provided with the address of an authorized Canadian Repair Facility). Your name, address, phone number and a note explaining the defect found must be included in the package. A copy of the original dated cash register receipt must accompany the return. U.S. customers, include a check made to Umarex USA in the amount provided by Umarex USA's service department to cover shipping and handling.

IMPLIED WARRANTIES: Any implied warranties, including the implied warranties of merchantability and fitness for a particular purpose, are limited in duration to 60 days from date of retail purchase. SOME STATES DO NOT ALLOW LIMITATIONS ON HOW LONG IMPLIED WARRANTY LASTS, SO THE ABOVE LIMITATIONS MAY NOT APPLY TO YOU. TO THE EXTENT ANY PROVISION OF THIS WARRANTY IS PROHIBITED BY FEDERAL, STATE, OR MUNICIPAL LAW; WHICH CANNOT BE PREEMPTED, IT SHALL NOT BE APPLICABLE. THIS WARRANTY GIVES YOU SPECIFIC LEGAL RIGHTS, AND YOU MAY ALSO HAVE OTHER RIGHTS, WHICH VARY FROM STATE TO STATE AND COUNTRY TO COUNTRY.

WARRANTY VIOLATIONS:
THE FOLLOWING WILL VOID YOUR WARRANTY:

- Physical abuse
- Use of poor quality BBs (including .12g BBs)
- Disassembly
- Internal upgrades

EN	Owner's manual	2 – 9
FR	Manuel du propriétaire	10 – 17
ES	Manual de operación del usuario	18 – 25



INSTRUCTIONS DE SÉCURITÉ



DÉSIGNATION



EMPLOI



ENTRETIEN

LISEZ COMPLÈTEMENT CE MANUEL DU PROPRIÉTAIRE. Traitez-le avec le même respect que celui attribué à une arme à feu. Suivez toujours avec soin les instructions concernant la sécurité contenues dans le manuel du propriétaire et conservez ce manuel dans un endroit sûr pour vous y référer dans l'avenir.

⚠ AVERTISSEMENT LE N'EST PAS UN JOUET. LA SUPERVISION D'UN ADULTE EST NÉCESSAIRE. UNE MAUVAISE UTILISATION PEUT CAUSER DES BLESSURES GRAVES, SURTOUT AUX YEUX. L'UTILISATEUR ET LES PERSONNES SE TROUVANT A PROXIMITÉ DOIVENT PORTER DES LUNETTES DE PROTECTION CONÇUES SPÉCIALEMENT POUR LES PISTOLET À AIRSOFT. LISEZ TOUTES LES INSTRUCTIONS AVANT D'UTILISER CETTE PISTOLET À AIRSOFT. PEUT ÊTRE DANGEREUX JUSQU'À 220 VERGES (200 MÈTRES).

L'acheteur doit être âgé d'au moins 18 ans pour acquérir cette pistolet à airsoft. Lisez toutes les instructions avant d'utiliser cette pistolet à airsoft. L'acheteur et l'utilisateur devraient se conformer à toutes les lois concernant l'achat, l'utilisation et la possession d'armes à air. Lisez bien le manuel du propriétaire inclus avant de charger et d'utiliser votre pistolet à airsoft. Protection oculaire nécessaire.



INSTRUCTIONS DE SÉCURITÉ

⚠ AVERTISSEMENT Cette pistolet à airsoft peut causer des blessures graves ou la mort. Lisez bien le manuel du propriétaire et suivez les instructions. Ne chargez pas un projectile dans le pistolet à airsoft avant d'être prêt à tirer. Si vous chargez un projectile, mais que vous décidez de ne pas tirer, enlevez-le manuellement ou en faisant feu avec le pistolet à airsoft vers une cible sécuritaire. Une pistolet à airsoft déchargée, placée en position «ON SAFE», est ce qu'il y a de plus sécuritaire. Les accidents se produisent rapidement. S.V.P., tirez avec prudence.

Le fonctionnement des armes airsoft est différent et vous n'êtes jamais prêt à faire feu avec une arme avant d'être bien familier avec son fonctionnement. Lisez le manuel du propriétaire attentivement avant l'utilisation.

Ces symboles et ces termes d'avertissement, , , **NOTIFICATION**, indiquent des avertissements, des mises en garde et des recommandations dans ce manuel du propriétaire. Suivez-les bien pour votre propre sécurité et celle des autres.

⚠ AVERTISSEMENT Le non-respect des instructions et des recommandations contenues dans le manuel du propriétaire peut avoir comme conséquences des blessures corporelles, incluant des blessures au visage, aux yeux et aux oreilles, la cécité, la surdité ou la mort.



PROTECTION
OCULAIRE
NÉCESSAIRE

PORTEZ DES
LUNETTES DE TIR

Consignes d'utilisation

1. Révision des Règles de Sécurité
2. Connaître les Pièces de Votre Pistolet À Airsoft
3. Utiliser le Cran de Sûreté
4. Insérer L'accu
5. Réglage de la Crosse
6. Ajustage la Hausse
7. Réglage de la Rotation
8. Charger et Décharger les Projectiles
9. Viser et Tirer en Route Sécurité
10. Entretien de Votre Pistolet à Airsoft
11. Dépannage
12. Réparation / Service / Garantie



INSTRUCTIONS DE SÉCURITÉ

FR

1. RÉVISION DES RÈGLES DE SÉCURITÉ

- Vous et ceux qui vous accompagnent DEVEZ porter des lunettes de tir pour protéger vos yeux. Si vous portez des lunettes pour lire, les lentilles doivent être conçues pour résister aux impacts ou vous devriez porter des verres de sécurité conçus pour une utilisation par-dessus vos lunettes de lecture.
- Le tireur et les autres personnes présentes lors du tir doivent toujours porter des lunettes et le visage de protection.
- Visez toujours dans une DIRECTION SÉCURITAIRE. Gardez le canon pointé dans une DIRECTION SÉCURITAIRE. UNE DIRECTION SÉCURITAIRE est définie comme la direction vers laquelle vous devez toujours pointer pistolet à airsoft et/ou son canon pour qu'elle ne cause aucune blessure et aucun dommage si cette pistolet à airsoft venait à se décharger. Il est très important de contrôler en tout temps la direction vers laquelle le canon ou le bout de pistolet à airsoft pointe.
- Ne mettez jamais votre doigt sur la détente ou dans le pontet tant que vous n'êtes pas prêt à tirer.
- Ne pointez jamais votre pistolet à airsoft vers une personne ou vers un objet sur lequel vous n'avez pas l'intention de tirer.
- Manipulez toujours votre pistolet à airsoft comme s'il était chargé et avec le même respect pour la sécurité que si c'était une arme à feu.
- Ne regardez jamais dans le canon d'un pistolet à airsoft.
- Maintenez toujours le cran de sûreté dans la position "ON SAFE" jusqu'à ce que vous soyez prêt à tirer.
- Vérifiez toujours le pistolet à airsoft pour vous assurer qu'elle est déchargée lorsque vous la recevez d'une autre personne ou que vous la sortez du remisage.
- Utilisez seulement des billes BB en plastique de calibre 0,24 (6 mm).
- Ne réutilisez jamais des munitions.
- Ne tirez pas vers des surfaces dures ou vers la surface de l'eau. Le projectile peut rebondir ou effectuer un ricochet et frapper une personne ou quelque chose que vous ne vouliez pas atteindre.
- Ni tirez pas vers les surfaces fragiles comme des fenêtres.
- Placez toujours votre pare-balles dans une zone qui sera sécuritaire si le pare-balles est défectueux.
- Votre pare-balles devrait être inspecté pour y déceler de l'usure avant et après chaque session de tir. Tous les pare-balles peuvent s'user et éventuellement devenir défectueux. Remplacez votre pare-balles si sa surface est usée ou endommagée ou s'il se produit un ricochet.
- Ne tentez pas de démonter ou de faire des altérations à votre pistolet à airsoft. Des réparations non autorisées ou des modifications quelles qu'elles soient au fonctionnement de votre pistolet à airsoft peuvent être non sécuritaires et annulent la garantie.
- Avant de remettre votre pistolet à airsoft, assurez-vous qu'elle est déchargée et que la source d'alimentation est enlevée.
- Rangez toujours votre pistolet à airsoft dans un endroit sécuritaire loin des personnes non-autorisées à l'utiliser et à l'écart des munitions.

⚠ AVERTISSEMENT Ne brandissez pas et ne montrez pas votre pistolet à airsoft en public. Les gens peuvent se méprendre et cela peut être un crime. Les policiers et d'autres personnes peuvent penser que c'est une arme à feu. Cela pourrait causer une réaction agressive qui pourrait entraîner la mort. Ne changez pas la couleur et les particularités de votre pistolet à airsoft pour la faire ressembler à une arme à feu.

⚠ AVERTISSEMENT Mémé si l'arme airsoft ne tire plus de bille et/ou si le chargeur est retiré de la poignée, n'oubliez jamais qu'une bille peut encore se trouver dans le canon. Manipulez toujours l'arme airsoft comme si elle était chargée et avec le mémé égard avec lequel vous traiteriez une arme à feu.

⚠ AVERTISSEMENT Ne laissez en aucun cas une arme airsoft chargée ou armée sans surveillance ! Déchargez et désarmez votre arme avant de la ranger. Enclenchez la surette (position «ON SAFE») et vérifiez avec précaution que le canon est vide. Rangez l'arme hors de portée des enfants et des personnes non formées au maniement des armes. Rangez l'arme et les projectiles dans des endroits séparés et non accessibles aux personnes non autorisées.



2. CONNAÎTRE LES PIÈCES DE VOTRE PISTOLET À AIRSOFT

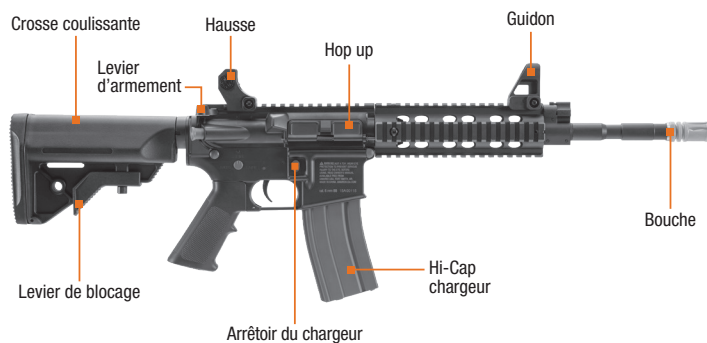

CARACTÉRISTIQUES TECHNIQUES

Produit	M4 CFR
Calibre/Munitions	cal. 6 mm BB
Puissance	> 1,0 JOULE
Vélocité	131 m/s avec 0.12 g coups
Cadence de tir	750 coups/min.
Longueur du canon	35 cm
Poids	2,27 kg
Longueur	75,5-83,2 cm
Capacité du chargeur	300 coups
Zone de danger max	200 mètres

⚠️ AVERTISSEMENT Vous devez prendre l'habitude de toujours laisser la sûrette enclenchée (position «ON SAFE») jusqu'à ce que vous soyez prêt à tirer.

⚠️ ATTENTION

- Manipulez l'arme Airsoft seulement lorsque la sûrette est enclenchée (position «ON SAFE»).
- Assurez-vous que l'arme est constamment pointée dans une direction sûre.

3. UTILISER LE CRAN DE SÛRETÉ



SAFE



**4. INSÉRER L'ACCU**

ATTENTION! Ne pas coincer la ligne.

⚠ ATTENTION

- Si les accus sont presque vides, des perturbations au niveau de la transmission pourraient en résulter qui rendent nécessaire une réparation.
- IL ne faut pas décharger complètement les accus. Sinon, les cellules risquent d'être abîmées. Toute surcharge de longue durée est susceptible d'abîmer les accus durablement.
- Veuillez utiliser seulement le type d'accu ayant de du moins 9,6 V 1600 mAh.

⚠ AVERTISSEMENT Utilisez uniquement les accus distribués par la compagnie Umarex USA. Notez bien que les vieux accus ne doivent pas être placés avec les déchets ménagers. Mettez-les au rebut de la bonne façon. Apportez-les chez le détaillant près de chez vous pour qu'il en dispose ou apportez-les dans un site où on récupère les vieux accus.

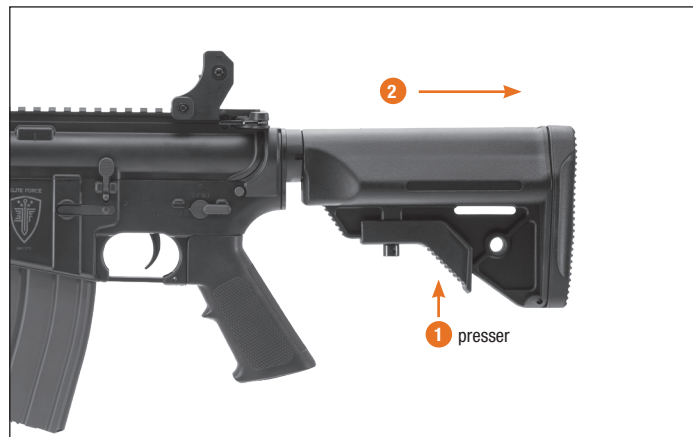
5. RÉGLAGE DE LA CROSSE



6. AJUSTAGE LA HAUSSE

AJUSTAGE LE GUIDON

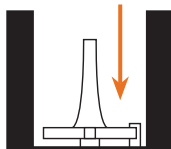

1 poussez et retenez



AJUSTAGE LATÉRAL

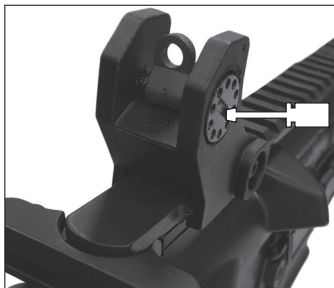

Ajustage latéral

Tir trop à gauche :



Tir trop à droite :

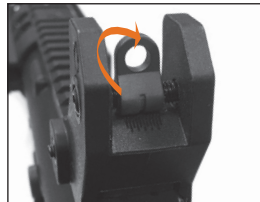

Eilleton à grande ouverture levé – viser plus vite.

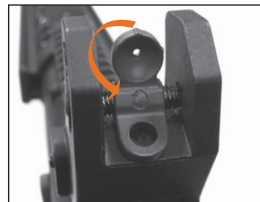

Eilleton à petite ouverture – viser avec une plus grande précision.

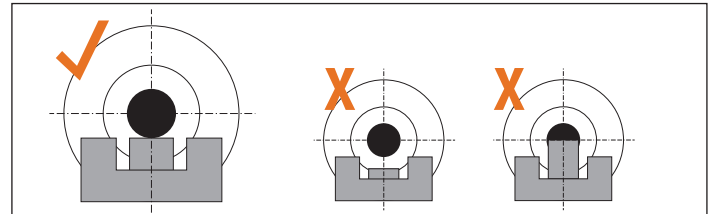

7. RÉGLAGE DE LA ROTATION

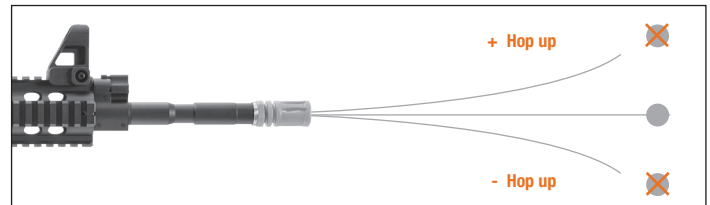
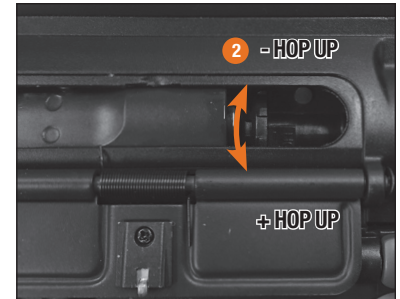



8. CHARGER ET DÉCHARGER LES PROJECTILES

⚠ ATTENTION



Utilisez seulement des billes BB de haute qualité en parfait état. N'utilisez en aucun cas les BB suivantes : 1 diamètre supérieur à 6 mm, 2 fissurées, 3 avec les deux moitiés non alignées, 4 usées, souillées.

Si des projectiles autres que ceux appropriés sont utilisés, la garantie ne sera plus valable. Il est recommandé d'utiliser des billes de précision de la marque Umarex USA / Elite Force. Pour assurer le bon fonctionnement du chargeur, protégez-le de la saleté et de la poussière.



⚠ AVERTISSEMENT Utilisez uniquement des billes BB en plastique de calibre 0,24 (6 mm) avec cette pistolet à airsoft. L'utilisation d'un autre type de munition peut causer des blessures ou endommager cette pistolet à airsoft.

300
ROUNDS

WEIGHT
0,2 g BB

WEIGHT
0,25 g BB

6 mm
AIRSOFT





9. VISER ET TIRER EN TOUTE SÉCURITÉ

⚠️ AVERTISSEMENT Assurez-vous que l'arme est constamment pointée dans une direction sûre. Ne visez jamais des animaux, ni des personnes. Maniez toujours votre arme comme si elle était chargée et prête à tirer.

⚠️ ATTENTION

Veillez éviter d'actionner la détente trop de fois à la suite, car ceci pourrait provoquer une perturbation au niveau de la transmission (GEAR JAM). Pendant l'activation de la détente, ne commutiez jamais le commutateur. Cela cause des dommages graves.

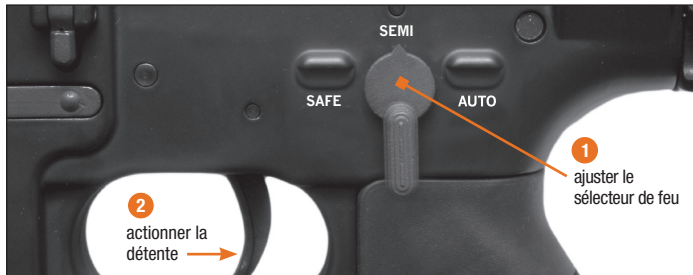
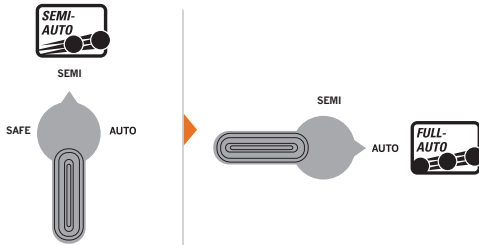

10. ENTRETIEN DE VOTRE PISTOLET À AIRSOFT

⚠️ AVERTISSEMENT N'essayez en aucun cas de nettoyer l'arme sans avoir préalablement enclenché la sûreté, enlevé le chargeur et l'accu et vérifié le canon, ce dernier devant être vide. Les parties métalliques exposées doivent être nettoyées de temps en temps. Utilisez un chiffon doux légèrement imbibé d'huile pour armes.

⚠️ ATTENTION

- Placez le hop-up dans sa position normale avant de nettoyer l'arme airsoft.
- Ne faites pas usage de la force pour introduire la tige dans le canon, cela pourrait l'endommager.
- Ne versez jamais directement de l'huile de silicone dans le canon.

NOTIFICATION Contrôlez régulièrement votre arme Airsoft pour vérifier son bon fonctionnement.

NETTOYAGE LE CANON

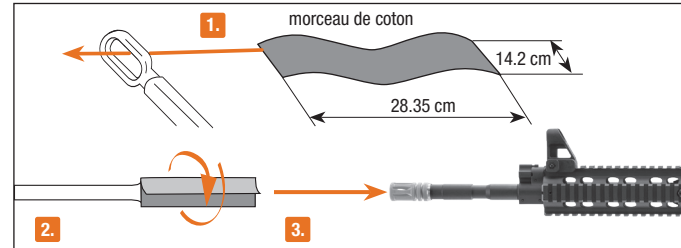

Enclenchez la sûreté (position «ON SAFE») et retirez le chargeur et l'accu. Préparez une tige fine d'env. 40 cm. Placez un morceau de coton à son extrémité et nettoyez le canon en ajoutant quelques gouttes d'huile de silicone.

Après utilisation, les parties métalliques exposées doivent être nettoyées à l'aide d'un chiffon légèrement imbibé d'huile pour éviter la rouille. Utilisez une huile légère sans acide ni résine. Le produit RWS Spring Cylinder Oil est particulièrement bien adapté pour ce genre de travaux.

Bien entretenir votre arme vous permettra d'en profiter pendant de nombreuses années.



ATTENTION

Les huiles contenant de l'acide ou de la résine peuvent endommager les joints et éventuellement la finition de la crosse.

11. DÉPANNAGE

DYSFONCTIONNEMENTS

Mauvaise performance de tir
L'arme ne tire pas
Faible vitesse du projectile

CAUSES POSSIBLES						
Sûreté de l'arme Endommagée	L'accu / Chargeur vide	Canon encrassé	Températures extrêmes	Mauvaises munitions	Munitions mal chargées	Dispositif de visée mal Régulé
		●	●	●	●	●
●	●			●	●	
		●	●	●	●	

12. RÉPARATION / SERVICE / GARANTIE

Ne retournez pas un produit défectueux ou endommagé chez le détaillant. Si votre pistolet à air a besoin d'être réparé, appelez Umarex USA au (479) 646-4210 et demandez le service ou visitez le site: www.UmarexUSA.com. **NE TENTEZ PAS DE DÉMONTÉ VOTRE PISTOLET À AIRSOFT!** Des outils et des accessoires particuliers sont nécessaires pour réparer votre pistolet à airsoft. Tout démontage ou toute modification qui n'est pas entrepris par Umarex USA annule la garantie.

ATTENTION

Toute modification ou altération d'une arme airsoft peut entraîner un dysfonctionnement, rendre son utilisation dangereuse, et entraînera l'annulation de la garantie. Toute altération des performances (telle que la diminution de l'effort sur la détente ou une course moins longue de la détente) indique une éventuelle usure. L'arme doit alors être inspectée, remplacée ou réparée de manière adéquate. Toute arme airsoft qui a subi une chute doit être contrôlée par un professionnel agréé par Umarex USA pour assurer son bon fonctionnement.

GARANTIE LIMITÉE DE 60 JOURS

Pour l'acheteur au détail, ce produit est garanti pour une période de 60 jours à partir de la date d'achat contre tout défaut de matériau ou de fabrication. Cette garantie n'est pas transférable.

CE QUI EST COUVERT PAR LA GARANTIE : Les pièces de remplacement et la main-d'œuvre.

CE QUI N'EST PAS COUVERT : Les frais de transport pour envoyer le produit défectueux à Umarex USA et les dommages causés par un usage abusif ou par un manque d'entretien en plus de toute dépense supplémentaire ou fortuite, tout dommage indirect comprenant le dommage à la propriété. Certains états ne permettent pas ces exclusions ou ces limites pour les dommages directs et indirects, donc les exclusions et les limites mentionnées peuvent ne pas s'appliquer.

DEMANDES DE RÉPARATION SOUS GARANTIE : Demandes de réparation sous garantie et réparation pour les clients des U.S.A et du Canada seulement. Communiquez par téléphone avec Umarex USA au (479) 646-4210 et demandez le service. Si nous jugeons qu'un retour du produit est nécessaire, vous obtiendrez un numéro d'autorisation de retour. Écrivez ce numéro en gros caractères sur le colis et retournez-nous le produit port payé à Umarex USA. (On donnera aux clients canadiens l'adresse d'un centre de service canadien agréé). Incluez dans l'envoi votre nom, votre adresse, votre numéro de téléphone et une note expliquant la défectuosité. Une copie du reçu de caisse original daté doit accompagner le produit retourné. Clients des É.-U., doivent inclure un chèque au nom d'Umarex USA au montant fourni par le service à la clientèle Umarex USA afin de couvrir les frais d'envoi et de manutention.

GARANTIE TACITE : Toute garantie tacite, comprenant la garantie tacite de qualité marchande et de convenance pour une utilisation particulière est limitée à une durée de 60 jours à partir de la date d'achat. **CERTAINS ÉTATS NE PERMETTENT PAS DE LIMITER LA DURÉE DES GARANTIES TACITES, DONC LES LIMITES CI-DESSUS PEUVENT NE PAS S'APPLIQUER À VOUS. SI UNE PARTIE DE CETTE GARANTIE CONTREVIENT À UNE LOI FÉDÉRALE, PROVINCIALE OU MUNICIPALE QUI NE PEUT ÊTRE PRÉEMPTÉE, ELLE NE SERA PAS APPLIQUABLE. CETTE GARANTIE VOUS DONNE DES DROITS LÉGAUX SPÉCIFIQUES ET VOUS POUVEZ AUSSI AVOIR D'AUTRES DROITS QUI PEUVENT VARIER D'UN ÉTAT À UN AUTRE ET D'UN PAYS À UN AUTRE.**

INFRACTIONS À LA GARANTIE :

Les situations suivantes annulent la garantie

- Usage abusif
- Utilisation de projectiles de mauvaise qualité (comprenant les BB de 0,12g)
- Démontage
- Modifications apportées aux pièces internes

EN	Owner's manual	2 – 9
FR	Manuel du propriétaire	10 – 17
ES	Manual de operación del usuario	18 – 25



INSTRUCCIONES DE SEGURIDAD



DESCRIPCIÓN



OPERACIÓN



CUIDADO

LEA COMPLETAMENTE ESTE MANUAL DE OPERACIÓN DEL USUARIO. Esta pistola de airsoft no es un juguete. Trátela con el mismo respeto que trataría un arma de fuego. Siempre siga las instrucciones de seguridad encontradas en este manual del usuario y mantenga este manual en un lugar seguro para uso futuro.

⚠️ ADVERTENCIA EL PISTOLA DE AIRSOFT NO ES UN JUGUETE. SE REQUIERE LA SUPERVISIÓN DE UN ADULTO. EL MAL USO PUEDE CAUSAR SERIAS LESIONES, ESPECIALMENTE A LOS OJOS. TANTO EL USUARIO COMO TODAS LAS PERSONAS QUE SE ENCUENTREN A SU ALREDEDOR DEBEN USAR PROTECCIÓN OCULAR DISEÑADA ESPECÍFICAMENTE PARA PISTOLAS DE AIRSOFT. LEA TODAS LAS INSTRUCCIONES ANTES DE USARSE. PUEDE SER PELIGROSO HASTA 220 YARDAS (200 METROS).



El comprador de esta pistola de airsoft debe ser mayor de 18 años. Lea todas las instrucciones antes de usarse. El comprador o usuario debe ajustarse a todas las leyes que regulan la compra, uso y posesión de pistolas de airsoft. Lea el manual de propietario con detalle antes de cargar su pistola de airsoft. Se requiere protección de los ojos.



INSTRUCCIONES DE SEGURIDAD

⚠️ ADVERTENCIA Esta pistola de airsoft puede causar serias lesiones o la muerte. Lea y siga las instrucciones del manual de propietario cuidadosamente. No cargue un proyectil en la pistola de airsoft hasta que esté listo para disparar. Si usted carga el proyectil y luego decide no disparar, quítelo ya sea manualmente o disparando la pistola hacia un blanco seguro. Un pistola de airsoft descargada que tiene el “seguro” – ON SAFE es la más segura. Los accidentes suceden rápido, por favor maneje cuidadosamente la pistola de airsoft.

Las pistolas de airsoft difieren en su operación y usted nunca está listo para disparar ningún pistola de airsoft hasta que usted esté completamente familiarizado con ella. Lea el siguiente manual de propietario antes de iniciar operaciones.

Estos símbolos y palabras signos de seguridad, , , **AVISO**, marcan advertencias, precauciones, y avisos sobre esta manual de operación del usuario. Cuidadosamente sigalas por su propia seguridad y por la seguridad de otros.

⚠️ ADVERTENCIA El faltar a cumplir las instrucciones y recomendaciones en el manual del propietario puede resultar en lesiones corporales incluyendo la cara, ojo y lesiones al oído, ceguera, sordera o la muerte.



SE REQUIERE
PROTECCIÓN DE
LOS OJOS
USE SUS LENTES
DE DISPARAR

Procedimientos de Operación

1. Revisando la Seguridad
2. Aprendiendo las Partes de Su Pistola de Airsoft
3. Operando bajo Seguridad
4. Batería Recargable
5. Ajuste de la Culata
6. Ajuste de Mira
7. Ajuste del Salto
8. Cargando y Descargando los BBs
9. Apuntando y Disparando con Seguridad
10. Mantenimiento de su Pistola de Airsoft
11. Solución de Problemas
12. Reparación/Servicio/Garantía



INSTRUCCIONES DE SEGURIDAD

ES

1. REVISANDO LA SEGURIDAD

- Usted y otras personas con usted, DEBEN utilizar anteojos de seguridad para proteger sus ojos. Si usted utiliza anteojos de lectura, los lentes deben de estar certificados en resistencia a impactos o debe utilizar anteojos de seguridad hechos para colocar sobre los anteojos de lectura normales.
- Usted y otras personas con usted siempre debe usar protección ocular y facial diseñado para pistolas de airsoft.
- Siempre apunte hacia una DIRECCIÓN SEGURA. Siempre mantenga la boca de pistola de airsoft apuntando hacia una DIRECCIÓN SEGURA. UNA DIRECCIÓN SEGURA se define como siempre apuntar su pistola de airsoft y/o la boca del pistola de airsoft a una dirección segura, en la cual si fuera a disparar, no causaría ni lesiones ni daños. Contra lar adónde apunta en todo momento la boca del pistola o el frente del cañón, es muy importante.
- Siempre mantenga su dedo fuera del gatillo y fuera del guardamonte hasta que esté listo para disparar.
- Nunca apunte la pistola de airsoft a cualquier cosa que no intente disparar.
- Siempre trate la pistola de airsoft como si está cargada y con el mismo respeto que una arma de fuego.
- Nunca mire al cañón de un pistola de airsoft.
- Siempre chequee si pistola de airsoft está descargada cuando la recibe de otra persona o cuando la saca del almacenaje.
- Usar sólo proyectiles de plástico del calibre 0.24 (6 mm).
- Nunca reutilice la munición.
- No dispare a las superficies duras o a la superficie de agua. El proyectil puede rebotar y golpear a alguien o a algo que no intentaba golpear.
- No dispare a objetos frágiles como las ventanas.
- Ponga el soporte en un lugar que será seguro si falla el soporte.
- Su soporte debe de revisarse por desgaste antes y después de cada uso. Todos los soportes están sujetos a desgastes y con el tiempo fallarán. Remplace su soporte si la superficie se desgasta o daña o si ocurre un rebote.
- No intente desarmar o modificar su pistola de airsoft. Las reparaciones no autorizadas o las modificaciones de la función de su pistola de airsoft en cualquier manera pueden ser inseguras y anularán su garantía.
- Antes de almacenar la pistola de airsoft, asegúrese de que pistola de airsoft está descargada y que la fuente de poder.
- Siempre guarde su pistola de airsoft en un lugar seguro lejos de usuarios no autorizados y separadas de las municiones.

⚠️ ADVERTENCIA No empuñe o muestre este producto en público – puede confundir a las personas y puede ser un crimen. La policía u otros pueden pensar que es un arma de fuego. Esto podría causar acciones agresivas que pueden conllevar a su muerte. No cambie la coloración y marcas para hacerla ver más como un arma de fuego.

⚠️ ADVERTENCIA Nunca dé por supuesto que, dado que el arma de airsoft ya no dispara o se ha retirado el cargador de la empuñadura, no hay ninguna bala BB de plástico en el cañón. Trate siempre las armas de airsoft como si estuviesen cargadas y con el mismo cuidado que recibiría un arma de fuego.

⚠️ ADVERTENCIA Nunca deje un arma de airsoft cargada o armada fuera de su control directo. Al guardar este arma, asegúrese siempre de que está descargada y desarmada. Coloque el seguro en posición de bloqueo y compruebe con cuidado que el cañón está vacío. Mantenga el arma fuera del alcance de niños y personas no familiarizadas con el uso de armas. Guarde el arma y los proyectiles por separado, de modo que las personas no autorizadas no puedan tener acceso a ellos.



2. APRENDIENDO LAS PARTES DE SU PISTOLA DE AIRSOFT



DATOS TÉCNICOS

Producto	M4 CFR
Calibre/Munition	cal. 6 mm BB
Energía	> 1,0 JOULE
Velocidad	430 fps (131 m/s) con 0.12 g BB
Promedio de Disparo	750 RPM
Longitud del Canon	13.8 in. (35 cm)
Peso	5.35 lbs. (2.27 kg)
Longitud	29.75-32.75 in. (75.5-83.2 mm)
Capacidad cargador	300 BBs
Peligro	220 yards (200 m)

⚠️ ADVERTENCIA Mantenga siempre el seguro en la posición de bloqueo hasta que vaya a disparar.

⚠️ PRECAUCIÓN

- Siempre que manipule el arma de airsoft, compruebe que el seguro está en posición de bloqueo.
- La boca del cañón debe apuntar en todo momento en una dirección segura.

3. OPERANDO BAJO SEGURIDAD



SAFE

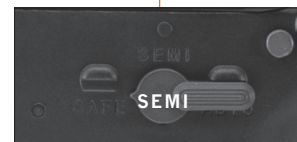



4. BATERÍA RECARGABLE



⚠ PRECAUCIÓN

- En caso de que la batería esté vacía, pueden producirse daños en la caja de mando que necesitarán una reparación.
- En las baterías no se ofrece ninguna garantía ya que se trata de piezas consumibles.
- Use solamente el tipo de batería de al menos 9.6 V 1600 mAh.

⚠ ADVERTENCIA

Use únicamente baterías recargables originales distribuidas por la empresa Umarex USA. Recuerde que las baterías no se deben tirar a la basura. Deshágase de ellas de la manera correcta, llevándolas a su establecimiento habitual o dejándolas en los puestos de recolección de pilas usadas.

5. AJUSTE DE LA CULATA

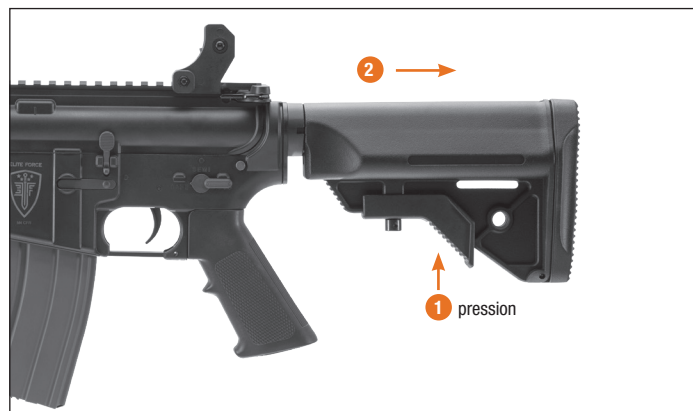



6. AJUSTE DE MIRA

AJUSTE EL PUNTO DE MIRA

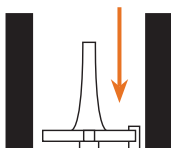

1 Empuje y sostenga hacia abajo



2 Gire:
Izquierda = ajusta hacia abajo
Derecha = ajusta hacia arriba

AJUSTE EN DERIVA

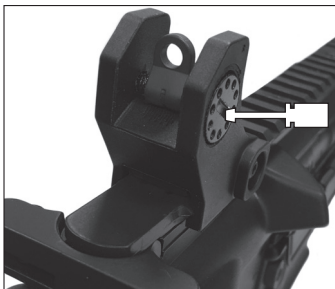

Tiro demasiado hacia la derecha:



Tiro demasiado hacia la izquierda:



Mira trasera con abertura grande subida – apuntar más rápidamente.

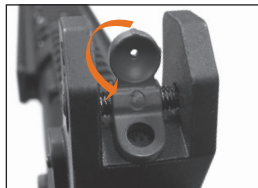

Mira trasera con abertura pequeña – mira para apuntar con más precisión.

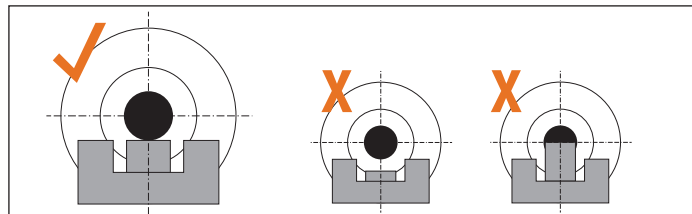

7. AJUSTE DEL SALTO

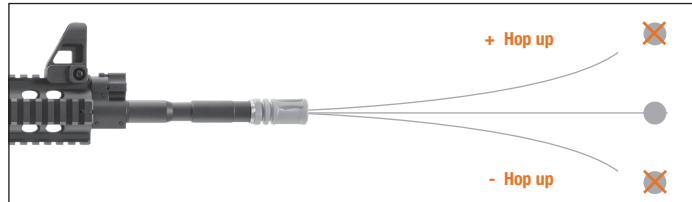
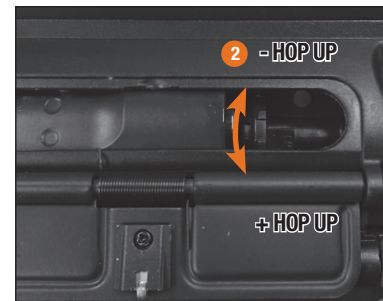



OPERACIÓN

ES

8. CARGANDO Y DESCARGANDO LOS BBS

⚠️ PRECAUCIÓN



Use únicamente balas BB de alta calidad y en perfectas condiciones. Nunca utilice las siguientes BB: ❶ diámetro superior a 6 mm, ❷ con rebordes, ❸ con mitades no alineadas, ❹ usada, sucia. La garantía queda anulada en caso de usar BB no recomendadas. Se aconseja utilizar BB de precisión fabricadas por UMAREX USA / Elite Force. Para garantizar un funcionamiento correcto del cargador, protéjalo del polvo y la suciedad.



⚠️ ADVERTENCIA Utilice únicamente BB de plástico del calibre .24 (6 mm) en este arma de airsoft. El uso de cualquier otro tipo de munición puede provocar lesiones al usuario o daños en el arma.

300
ROUNDS

WEIGHT
0,2 g BB

WEIGHT
0,25 g BB

6 mm
AIRSOFT





9. APUNTANDO Y DISPARANDO CON SEGURIDAD

⚠️ ADVERTENCIA Asegúrese de que la boca del cañón apunta en todo momento en una dirección segura. No apunte nunca a animales o personas. Trate siempre el arma como si estuviese cargada y lista para ser disparada.

⚠️ PRECAUCIÓN

No accione con mucha rapidez el gatillo, se puede producir una avería en la caja de mando (GEAR JAM). Durante implicar el gatillo nunca conmute el conmutador. Esto causa daños graves.

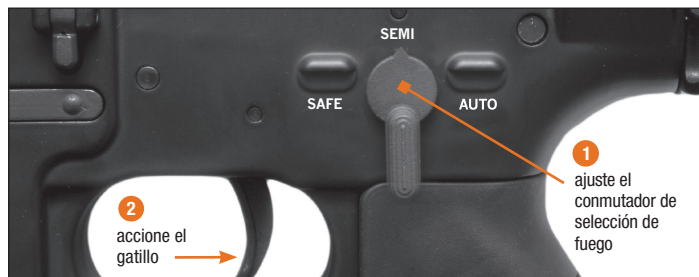
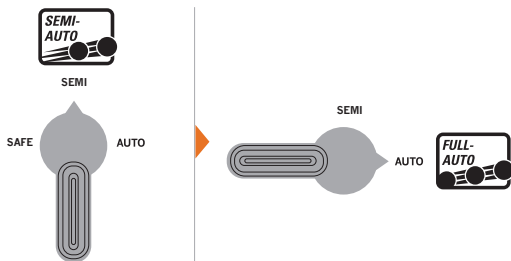

10. MANTENIMIENTO DE SU PISTOLA DE AIRSOFT

⚠️ ADVERTENCIA No proceda a limpiar el arma sin antes haber colocado el seguro en posición de bloqueo, quitado el cargador y la batería y comprobado que el cañón está vacío. Las partes exteriores de metal deben limpiarse de vez en cuando. Para ello, use una gamuza suave ligeramente humedecida con aceite de armas.

⚠️ PRECAUCIÓN

- Coloque el hop up en su posición normal antes de limpiar el arma de airsoft.
- No introduzca a la fuerza la varilla en el cañón, ya que podría dañar el arma.
- Nunca vierta aceite de silicona directamente en el cañón.

AVISO Revise el arma de airsoft con regularidad a fin de comprobar que funciona correctamente.

LIMPIEZA DEL CAÑÓN

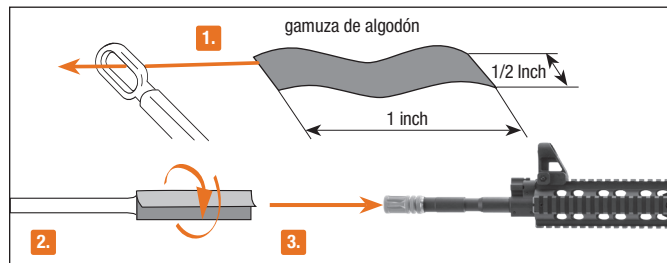

Coloque el seguro en posición de bloqueo y extraiga el cargador y la batería. Prepare una varilla fina de una longitud aproximada de 40 cm. Ponga un trozo de gamuza de algodón en su extremo y limpie el cañón con una pequeña cantidad de aceite de silicona. Con un cuidado y mantenimiento adecuados del arma podrá disfrutar de ella durante muchos años.

Después de usar el arma, las partes de metal exteriores deben limpiarse con un paño ligeramente mojado en aceite a fin de impedir la oxidación. Use un aceite ligero sin ácidos ni resinas. Un producto excelente para estas labores es el RWS Spring Cylinder Oil.



CUIDADO

ES

⚠ PRECAUCIÓN

Los aceites que contienen ácidos o resinas pueden dañar los sellados y también el acabado de la culata.

11. SOLUCIÓN DE PROBLEMAS

PROBLEMAS

Potencia de disparo deficiente
El arma no dispara
Escasa velocidad de disparo

POSIBLES CAUSAS

Seguro activado	La batería / Cargador vaciar	Cañón sucio	Temperaturas extremas	Munición errónea	Munición mal cargada	La mira no está bien ajustada
		●	●	●	●	●
●	●			●	●	
		●	●	●	●	

12. REPARACIÓN/SERVICIO/GARANTÍA

No regrese producto defectuoso o dañado al vendedor. Si su pistola de airsoft necesita reparación, llame a Umarex USA al (479) 646-4210 y pregunte por el Departamento de Servicio o visite www.umarexusa.com. ¡NO INTENTE DESARMARLA! Su pistola de airsoft requiere herramientas y partes especiales para repararla. Cualquier desarme o modificación no hecha por Umarex USA invalidará la garantía.

⚠ PRECAUCIÓN

Los componentes de su pistola de airsoft fueron fabricados y confeccionados para proporcionar óptimas funciones. Cualquier modificación o alteración puede causar un mal funcionamiento, invalidará su garantía y puede hacer que sea inseguro su uso. Cualquier cambio en su función (tales como una fuerza de jale baja del gatillo o un recontamiento de recorrido del gatillo), indica posibles modificaciones, alteraciones y/o uso. Tales pistolas de airsoft deben de ser inspeccionadas, reemplazadas o apropiadamente reparadas por solamente el personal calificado de Umarex para asegurar que su función no ha sido afectada.

GARANTÍA LIMITADA DE 60 DÍAS

Este producto está garantizado al consumidor minorista por 60 días de la fecha de compra por defectos de material y confección y no es transferible.

LO QUE TIENE COBERTURA: Partes reemplazables y mano de obra.

LO QUE NO TIENE COBERTURA: Los cargos de envío a Umarex USA por producto defectuoso y daños causados por abuso o incumplimiento en realizar el mantenimiento normal y también cualquier otro cargo. Daños resultantes o cargos incidentales, incluyendo daños a la propiedad. Algunos estados no permiten la exclusión o limitación de los daños incidentales o resultantes, por lo tanto, las limitaciones o exclusiones no se pueden aplicar a usted.

RECLAMOS DE GARANTÍAS: Los Reclamos de Garantías y Reparaciones son solamente para los clientes de Estados Unidos y Canadá. Llame a Umarex USA (479) 646-4210 y pregunte por el Departamento de Servicio. Si se determina que es necesaria una devolución, se le dará un Número de Devolución Autorizado. Escriba este número en negritas en la caja y devuelva el producto prepagado a Umarex USA (a los clientes canadienses se les proporcionará una dirección de una Instalación Canadiense de Reparaciones autorizada). Se debe incluir en el paquete su nombre, dirección, número de teléfono y una nota explicando el defecto encontrado. Para realizar una devolución debe traer la copia de la factura fechada original de caja. Clientes de EEUU, incluyan un cheque por pagar a Umarex USA por la cantidad que les proporcionó el departamento de servicios de Umarex USA para cubrir los gastos de envío y manejo.

GARANTÍAS IMPLICADAS: Cualquier garantía implicada incluyendo las garantías implicadas de comerciabilidad y adaptabilidad por cualquier propósito, están limitadas en duración de 60 días después de la fecha de compra. ALGUNOS ESTADOS NO PERMITEN LIMITACIONES EN CUANTO A LA DURACIÓN DE UNA GARANTÍA IMPLICADA, POR LO TANTO, LAS LIMITACIONES ANTERIORES NO SE PUEDEN APLICAR A USTED. A LA MEDIDA QUE CUALQUIER ESTIPULACIÓN DE ESTA GARANTÍA ESTÉ PROHIBIDA POR LEY FEDERAL, ESTATAL O MUNICIPAL LA CUAL NO SE PUEDE INVALIDAR, NO SERÁ APLICABLE. ESTA GARANTÍA LE DA DERECHOS ESPECÍFICOS Y USTED PUEDE TAMBIÉN TENER OTROS DERECHOS QUE VARIAN DE ESTADO A ESTADO Y DE PAÍS A PAÍS.

VIOLACIONES DE LA GARANTÍA:

Lo siguiente anulará su garantía:

- abuso físico
- uso de BBs de mala calidad (incluyendo BBs de .12 g)
- desmontaje
- mejoras internas



ELITE FORCE™

FRONT LINE RESOLUTION

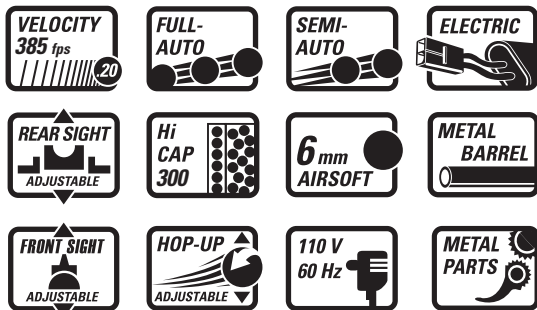

UX **UMAREX**
AIRGUNS

Distributed by / Distribué par / Distribuido por:

UMAREX USA, INC.

7700 Chad Colley Boulevard

Fort Smith, AR 72916

www.UmarexUSA.com

www.EliteForceAirsoft.com

We reserve the right to make color and design changes and technical improvements. No responsibility is accepted for printing errors or incorrect information.

Sauf modifications de la couleur et du design ainsi que des améliorations techniques, erreurs d'impression et erreur. Toutes les données sont fournies sans garantie.

Salvo modificaciones de color y de diseño así como mejoramientos técnicos, erratas y error. Todos los datos sin garantía.

© UMAREX Sportwaffen GmbH & Co. KG

DO NOT RETURN THIS PRODUCT TO THE STORE

Airguns and airsoft guns must be returned to the manufacturer for service, repair, or replacement.

Umarex USA products have a warranty on defective parts and workmanship.

The original receipt is required. See manual for details. If you have any questions or concerns about Umarex USA products, please contact us at 1-479-646-4210 or visit www.UmarexUSA.com and one of our service techs will be glad to assist you.

For maintenance, service tips, and manuals visit our website:
www.UmarexUSA.com

NE RETOURNEZ PAS CE PRODUIT AU MAGASIN

Les armes à air et les armes “airsoft” doivent être retournées chez le fabricant pour le service, les réparations ou le remplacement.

Les produits Umarex USA sont garantis contre les défauts de matériaux et de fabrication.

Le reçu de caisse est nécessaire. Voir le manuel pour plus de détails. Si vous avez des questions ou des préoccupations au sujet des produits Umarex USA, S.V.P., communiquez avec nous en composant le 1-479-646-4210 ou visitez le www.UmarexUSA.com et un de nos techniciens vous aidera avec plaisir.

Pour l'entretien, des conseils concernant le service et des manuels, visitez notre site web: **www.UmarexUSA.com**

NO DEVUELVA ESTE PRODUCTO A LA TIENDA

Las armas de aire y de aire comprimido se deben de regresar al fabricante para servicio, reparación o reemplazo.

Los productos Umarex de EEUU tienen una garantía por partes defectuosas y de hechura.

Se requiere el recibo de compra original. Consulte el manual para más detalles. Si tiene alguna pregunta o inquietudes sobre los productos Umarex USA, por favor contáctenos al 1-479-646-4210 o visítenos a www.UmarexUSA.com y uno de nuestros técnicos de servicio con gusto le ayudará.

Para mantenimiento, consejos de servicio y manuales, visite nuestro sitio de web:
www.UmarexUSA.com

REGISTER YOUR PRODUCT. GET NEWS & OFFERS.

www.UmarexUSA.com/register

EN Umarex USA Registration

As the purchaser of a new airgun or airsoft gun distributed by Umarex USA, you are entitled to the benefits of a limited warranty upon the registration of your product at www.UmarexUSA.com within 30 days of purchase. For warranty or repair details or questions associated with your gun, see the Warranty/Repair section in the manual that accompanied your product at the time of purchase. Keep your original sales receipt. It must accompany the gun if it is returned for any reason.

If you have questions or concerns regarding the Umarex USA product you have purchased, please contact our Customer Service Department at 479-646-4210 or visit www.UmarexUSA.com.

Register on the internet at
www.UmarexUSA.com/register

FR Enregistrement des Umarex USA

Comme acheteur d'une nouvelle arme à air ou arme airsoft distribuée par Umarex USA, vous avez droit à une garantie limitée lorsque vous enregistrez votre produit au www.UmarexUSA.com l'intérieur de 30 jours suivant l'achat. Pour plus de détails concernant la garantie et les réparations ou si vous avez des questions au sujet de votre arme, consultez la section Garantie/réparation du manuel qui accompagnait votre produit lors de l'achat. Conservez votre reçu de caisse original. Il doit accompagner l'arme si celle-ci nous est retournée pour quelque raison que ce soit.

Si vous avez des questions ou des préoccupations concernant le produit UmarexUSA que vous avez acheté, communiquez avec notre service à la clientèle au 479-646-4210 ou visitez le www.UmarexUSA.com.

Enregistrez votre arme sur Internet au
www.UmarexUSA.com/register

ES Registración del Umarex USA

Como el comprador de una nueva arma de air o arma de airsoft distribuida por Umarex USA, usted tiene derecho a los beneficios de una garantía limitada cuando registre su producto en www.UmarexUSA.com dentro de 30 días después de la compra. Para detalles de garantía o de reparación o preguntas relacionadas con su arma de air, vea la sección de Garantía/ Reparación en el manual que acompaña a su producto al momento de la compra. Guarde su recibo original de venta. Debe de acompañar al arma de air si se devuelve por alguna razón.

Si tiene preguntas o inquietudes sobre el producto Umarex USA que ha comprado, por favor contacte a nuestro Departamento de Servicio al Cliente al 1-479-646-4210 o visite www.UmarexUSA.com.

Registrar en la internet en
www.UmarexUSA.com/register